

Tubi "CSST easyWATER":

D0005-01759	Tubo CSST DN12X (1/2") in AISI 304 – 5 metri
D0005-01760	Tubo CSST DN15 (3/4") in AISI 304 – 5 metri

Attrezzature di flangiatura per tubi "CSST easyWATER":

D0001-01775	Flangiatore manuale per tubi CSST DN12X (1/2") e DN15 (3/4")
D0001-01776	Dima di flangiatura per tubi CSST DN12X (1/2") e DN15 (3/4")

Raccorderia per tubi "CSST easyWATER":

D0010-01761	10 dadi + 10 guarnizioni per tubo CSST DN12X (1/2")
D0010-01762	10 dadi + 10 guarnizioni per tubo CSST DN15 (3/4")
D0001-01763	Raccordo maschio a innesto rapido per tubo CSST DN12X (1/2")
D0001-01764	Raccordo femmina a innesto rapido per tubo CSST DN12X (1/2")
D0001-01765	Raccordo maschio a innesto rapido per tubo CSST DN15 (3/4")
D0001-01766	Raccordo femmina a innesto rapido per tubo CSST DN15 (3/4")



ISTRUZIONI ED AVVERTENZE



**Gli impianti ed i collegamenti idro-termo-sanitari devono essere installati
in conformità alla normativa vigente ed alle presenti istruzioni ed avvertenze.**

Campo di applicazione: impianti idro-termo-sanitari per trasporto di acqua fredda e calda e collegamento di apparecchiature fisse (i tubi NON sono idonei per il collegamento di apparecchiature mobili e/o parti in moto relativo tra loro).

- Pressione nominale (20°C): PN 16.
- Massima pressione di esercizio fino 20°C: 16 bar (1,6 MPa)
- Massima temperatura di esercizio: 200°C.

Modalità di utilizzo:

- Conservare i tubi, la raccorderia e le attrezzature in luogo asciutto e al riparo da sostanze corrosive.
- Verificare l'integrità dei tubi e della raccorderia prima dell'utilizzo.
- Non sottoporre i tubi a trazione o torsione.
- E' possibile piegare a mano i tubi con un raggio minimo di curvatura di 25 mm.
- Non sottoporre i tubi a piegamenti ripetuti.
- Per lo staffaggio dei tubi utilizzare collari con rivestimento in gomma (si raccomanda di posizionare un collare ogni 2 / 3 metri).
- Prima di mettere l'impianto in esercizio deve essere effettuata una prova di tenuta.

Modalità di collegamento utilizzando i raccordi a innesto rapido (art. D0001-01763, D0001-01764, D0001-01765 e D0001-01766)

- 1) Avvitare il raccordo (A) sul terminale da collegare utilizzando un sigillante idoneo.
- 2) Inserire nel tubo CSST (B) il dado (C).
- 3) inserire nel tubo CSST (B) il tappo di protettivo (D).
- 4) Inserire due O-ring (E1 e E2) nelle prime due gole del tubo CSST (B).
- 5) Rimuovere il tappo protettivo (D).
- 6) Inserire l'anello aperto in ottone (F) nella terza gola del tubo CSST (B) e stringerlo con una pinza senza deformare il tubo CSST (B).
- 7) Inserire fino a battuta il tubo CSST (B) nel raccordo (A).
- 8) Avvitare il dado (C) sul raccordo (A).

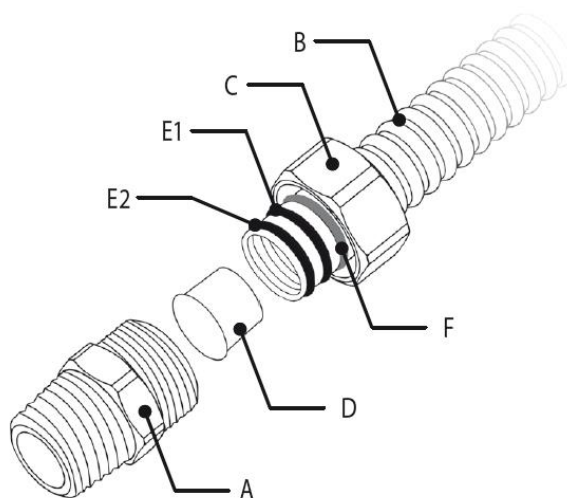

Utilizzare sempre il tappo protettivo in modo da evitare di rovinare gli O-ring durante la fase di inserimento sul tubo corrugato CSST.

Modalità di collegamento utilizzando i dadi (art. D0010-01761 e D0010-01762)

- 1) Tagliare il tubo corrugato formabile CSST (T) a misura aggiungendo le due corrugazioni che andranno compresse per realizzare la flangia.
- 2) Inserire il dado (D) sul tubo (T).
- 3) Flangiare ("cartellare") il tubo (T) seguendo le istruzioni dell'attrezzo di flangiatura.
- 4) Posizionare la guarnizione piana (G) nel dado (D).
- 5) Serrare il dado (D) sul raccordo (R) con battuta piana.



Non utilizzare raccordi senza battuta piana: il dado può essere serrato direttamente sul terminale filettato maschio dell'apparecchiatura solo se questo ha una battuta piana altrimenti non è garantita la tenuta nel tempo per il danneggiamento della guarnizione.

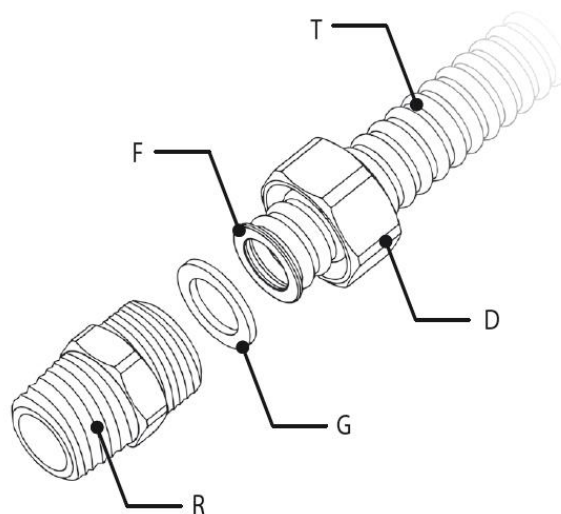

Modalità di flangiatura dei tubi corrugati formabili

- 1) Utilizzando un tagliatubi a rulli lisci (NON utilizzare seghe, archetti o similari), tagliare il tubo nel mezzo tra due corrugazioni. Non tagliare il tubo sulla cresta della corrugazione.
- 2) Inserire il dado nel tubo in modo che la sua filettatura sia verso il lato da flangiare, non verso l'interno.
- 3) Chiudere la dima sul tubo in modo che la sua parte piatta sia verso il lato da flangiare, non verso l'interno.
- 4) Verificare che la dima sia posizionata in modo da comprimere due corrugazioni e inserire la dima dell'attrezzo di flangiatura.
- 5) Agendo sulla maniglia dell'attrezzo di flangiatura, comprimere le due corrugazioni del tubo.
- 6) Togliere la dima dall'attrezzo di flangiatura e dal tubo e verificare che la flangia (cartella) del tubo sia ben compressa (circa 1,3 mm, non più di 1,5 mm), piatta, circolare e senza spigoli o bave.

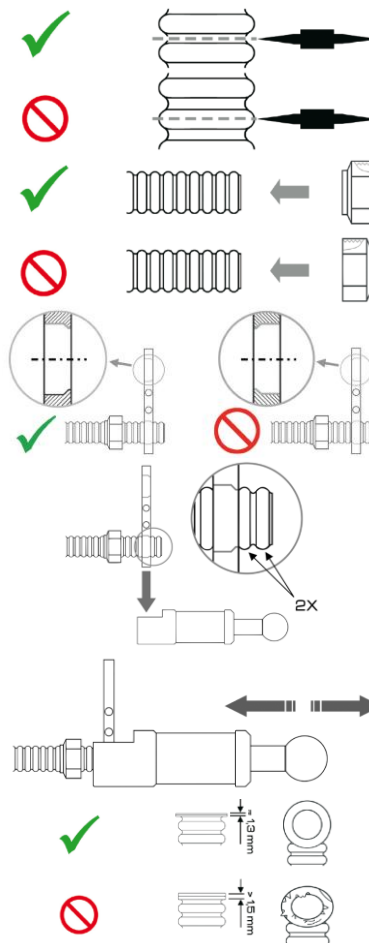

Raccolta differenziata: verifica le disposizioni del tuo Comune:		etichetta: carta plastificata (indifferenziato)
		tappi: PP (plastica)
		tubo: acciaio inox (metalli)

Importato da PSP S.r.l.
via Mincio, 20/1
20139 Milano
Prodotto in P.R.C.